

KOMATSU

D155AX-8

Conforme à la norme EU Stage V

BOUTEUR SUR CHENILLES



D155AX

PUISSANCE DU MOTEUR

268 kW / 364 ch @ 1.900 t/mn

POIDS OPÉRATIONNEL

41.690 kg

CAPACITÉ DE LA LAME

Lame SIGMADOZER® 9,4 m³

Lame semi-U de 9,4 m³

Lame en U de 11,9 m³

D'un seul coup d'œil

D155AX-8



PUISSANCE DU MOTEUR
268 kW / 364 ch @ 1.900 t/mn

POIDS OPÉRATIONNEL
41.690 kg

CAPACITÉ DE LA LAME
Lame SIGMADOZER® 9,4 m³
Lame semi-U de 9,4 m³
Lame en U de 11,9 m³



PRODUCTIVITÉ ET ÉCONOMIE EN CARBURANT REMARQUABLES

Puissance et respect de l'environnement

- Moteur à faible consommation conforme à la norme EU Stage V
- Convertisseur de couple unique à verrouillage automatique
- Arrêt automatique réglable en cas de ralenti prolongé
- Ventilateur hydrostatique de refroidissement avec mode « nettoyage »

Équipement de travail optimisé

- Lame Sigmadozer® à haute productivité
- Lames double inclinaison avec fonction «pitch» (angle d'attaque variable) hydraulique
- Angle d'attaque variable et relevage automatique du ripper

Confort élevé de l'opérateur

- Cabine silencieuse et confortable
- Siège à suspension entièrement réglable
- Système de caméra vue arrière intégré

Commandes haute technologie

- Direction hydrostatique
- Fonction de présélection de vitesse
- Commandes ergonomiques PCCS (Palm Command Control System)
- Grand écran couleurs multifonctions avec fonction de diagnostic

Résistant et fiable

- Train de chaînes bas pour abaisser le centre de gravité
- Système de train de roulement à bogies en K
- Conception robuste
- Train de chaînes « Plus » (en option) à durée de vie augmentée

KOMTRAX

- Système de suivi à distance Komatsu
- Communications mobiles 3G
- Antenne de communication intégrée
- Multitude de données opérationnelles et économie de carburant accrue



Le pack d'entretien complet de votre machine Komatsu

Puissance et respect de l'environnement



Transmission automatique

En mode standard, la transmission haute efficacité du D155AX-8 sélectionne automatiquement la vitesse la plus appropriée pour toutes les opérations de boutage. Elle inclut en outre une fonction de présélection de la vitesse de déplacement afin de réduire le temps de travail et les efforts de l'opérateur. Grâce à la transmission automatique à commande électronique ECMV de Komatsu, les changements de vitesse se succèdent avec un timing parfait, pour une efficacité optimale des transferts de puissance.

Convertisseur de couple à verrouillage automatique

Combiné à la transmission automatique, le convertisseur de couple Komatsu exclusif à verrouillage automatique peut réduire la consommation de 10% en éliminant les pertes de puissance inutiles. Le système de commande du train de chaînes enclenche automatiquement le convertisseur de couple si celui-ci est nécessaire, ou le lock-up qui relie directement le moteur à la transmission lors d'applications demandant moins de puissance.

Arrêt automatique réglable en cas de ralenti prolongé

Pour réduire la consommation et les émissions inutiles, ainsi que le coût d'exploitation, la fonction d'arrêt automatique en cas de ralenti prolongé coupe automatiquement le moteur après une période facilement programmable de 5 à 60 minutes d'inactivité. La jauge éco et les conseils éco sur l'écran de la cabine favorisent une utilisation encore plus efficace.

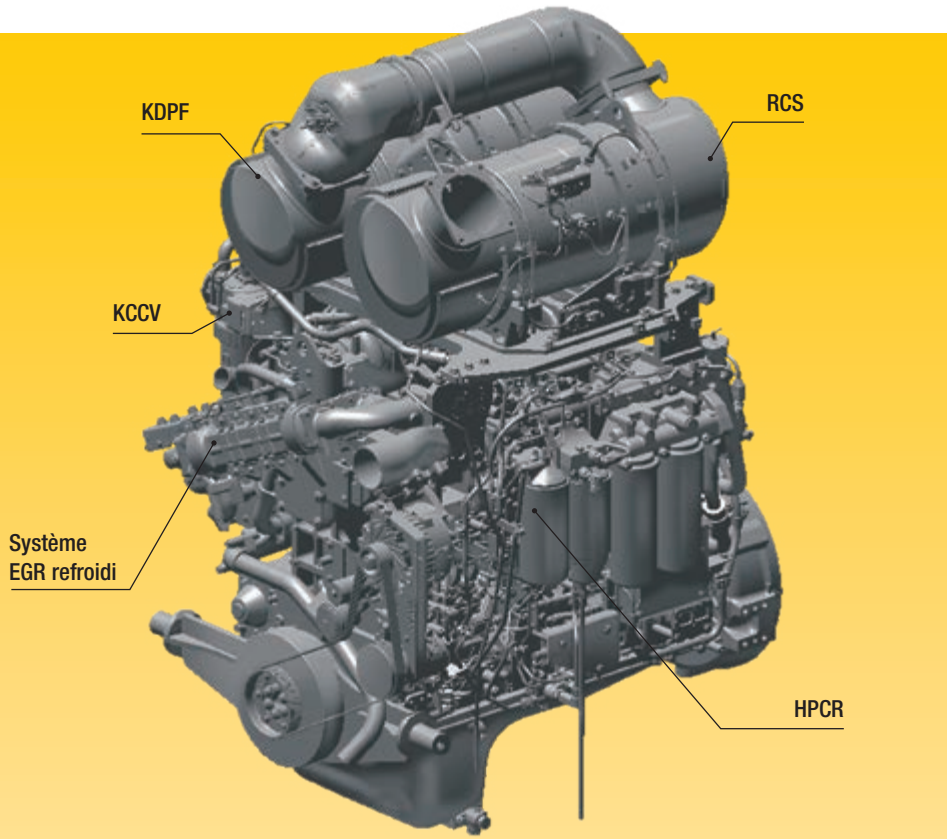

Moteur Komatsu conforme à la norme EU Stage V

Le moteur Komatsu certifié conforme aux normes d'émission EU Stage V est productif, fiable et efficace. Avec son taux d'émissions très faible, il concilie impact réduit sur l'environnement et performance supérieure qui permettent de réduire les coûts d'exploitation et offrent la possibilité à l'opérateur de travailler l'esprit tranquille.

Système de traitement des gaz d'échappement à usage sévère

Le système de post-traitement des gaz d'échappement combine le filtre à particules diesel Komatsu (KDPF) et la réduction catalytique sélective (RCS). Le système RCS assure l'injection de la quantité et des proportions adéquates de la solution AdBlue® pour décomposer les NOx en eau (H₂O) et en azote (N₂) non toxique. Les émissions de NOx sont réduites de 80% par rapport aux moteurs aux normes Stage IIIB.

Recirculation des gaz d'échappement (EGR)

La technologie du système EGR refroidi a largement fait ses preuves dans les moteurs Komatsu actuels. La capacité accrue du refroidisseur EGR se traduit par des émissions NOx très basses et un moteur plus performant.

Carter de recyclage des gaz Komatsu (KCCV)

Les émissions du carter (gaz de fuite) traversent un filtre fermé CCV. Le brouillard d'huile piégé dans ce filtre est renvoyé au carter tandis que les gaz filtrés retournent à l'admission d'air.

Rampe commune haute pression (HPCR)

Pour assurer une combustion intégrale du carburant tout en réduisant les émissions d'échappement, le système d'injection à rampe commune haute pression est piloté par une unité électronique. Il envoie ainsi une quantité précise de carburant sous pression dans la chambre de combustion redessinée du moteur via de multiples injections.

Turbocompresseur à géométrie variable (VGT)

Le VGT assure un débit d'air optimal vers la chambre de combustion du moteur quelles que soient la charge et la vitesse. Résultat: des gaz d'échappement plus propres et une consommation réduite sans perte de puissance ni de performances.

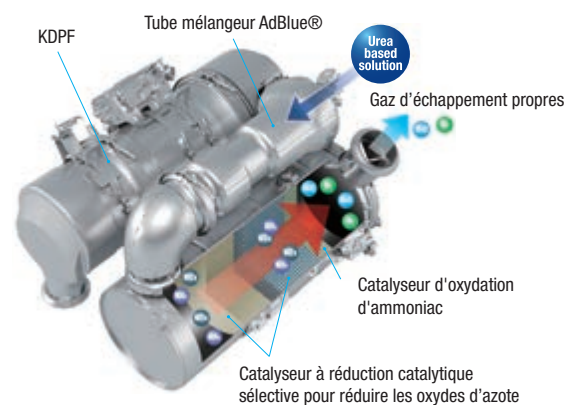

Mode de changement de vitesse automatique aide à réduire davantage la consommation de carburant



Jauge éco, conseils éco et indicateur de consommation de carburant



Historique de la consommation de carburant

Équipement de travail optimisé

Lames Komatsu

Pour optimiser les performances de la lame et l'équilibre de l'engin, Komatsu applique un concept de lame caissonnée qui offre la meilleure résistance pour une lame de faible poids. De l'acier à forte résistance à l'usure a été utilisé à l'avant et sur les côtés de la lame pour une durabilité accrue. La forme spéciale et profondément incurvée de la lame permet de manipuler une vaste gamme de matériaux et offre une bonne pénétration combinée avec une importante capacité, optimisant les performances de boutage avec une consommation de carburant nettement moindre.

Angle d'attaque variable et relevage automatique du ripper

Afin de réduire les efforts de l'opérateur et augmenter l'efficacité en travaillant avec la lame, un nouveau mode «auto pitch» d'inclinaison de lame, déclenché par un simple bouton, règle l'angle d'attaque de la lame entre les positions «décapage» et «poussée». En complément, le nouveau levier de contrôle ergonomique du ripper inclut une fonction relevage automatique qui lève le ripper quand on enclenche la marche arrière.

Rippers Komatsu

Le concept de ripper de Komatsu, avec tous les vérins connectés au porte-dents, assure une force de déroctage maximale. Sa fonctionnalité-clé réside dans le mouvement du point de rippage, qui soulève le matériau durant l'action de la dent pour une augmentation considérable des performances globales. La dent assure une excellente pénétration dans divers types de matériaux et est pourvue de pièces d'usure spéciales pour une longévité accrue.

Lame Sigmadozer®

La section centrale de la lame Sigmadozer® de Komatsu agit comme un godet en V pour une pénétration en force dans le sol. Ses bords latéraux repoussent en continu le matériau roulant vers le centre. Combinée avec l'incurvation profonde de la lame, cette configuration accroît considérablement la capacité utile et réduit les pertes ainsi que la consommation de carburant. La fonction 'pitch' (angle d'attaque variable) en standard assurent également d'excellentes performances de nivellement. Globalement, la lame Sigmadozer® accroît la productivité du poussage de plus de 15% par rapport à une lame semi-U classique.

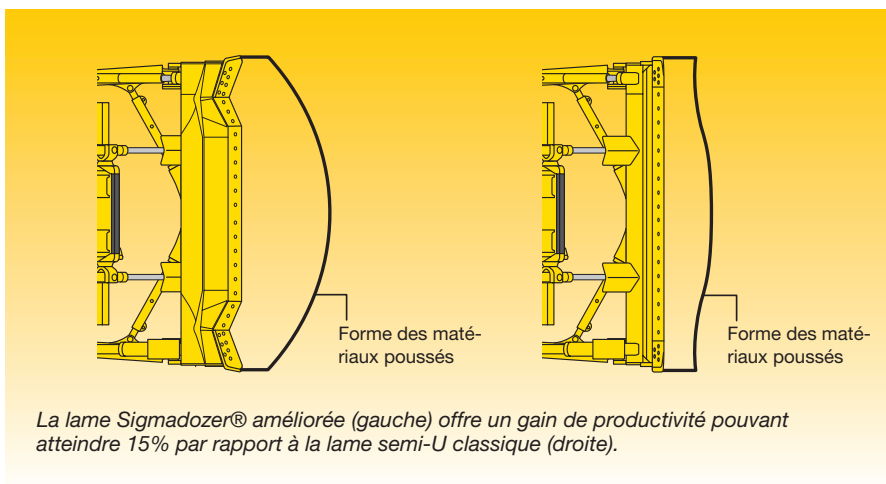

La lame Sigmadozer® offre une plus grande capacité de matériau à déplacer



Lame semi-U



Confort élevé

Cabine silencieuse et confortable

Le confort de l'opérateur est indispensable pour un travail sûr et productif. Le D155AX-8 possède une cabine silencieuse et confortable, qui offre l'environnement idéal pour se concentrer pour un travail en toute sécurité. Sa forme hexagonale et ses larges vitres teintées garantissent une excellente visibilité panoramique. La climatisation automatique haute efficacité pressurise la cabine pour l'abriter des poussières, et l'intérieur est tapissé d'un revêtement insonorisant haute qualité, qui minimise le niveau de bruit.

Siège à suspension entièrement réglable et console de contrôle du déplacement

Au centre de la cabine sûre et agréable se trouve un siège chauffant à suspension très confortable, résistant et entièrement réglable. Pour les opérations de boutage, il s'oriente vers l'avant, avec une vue parfaite sur les deux côtés de la lame. Pour le rippage, il peut pivoter de 15° sur la droite, ce qui améliore sensiblement la visibilité et soulage la nuque. La position de la console de commande peut aussi être ajustée indépendamment vers l'avant, vers l'arrière et en hauteur selon les préférences de l'opérateur.

Très bonne visibilité sur la lame et le ripper

La cabine redessinée, avec système ROPS/FOPS intégré, et le siège conducteur judicieusement placé assurent une visibilité optimale sur la lame, à gauche comme à droite, pour des opérations sûres et rapides. Pour améliorer encore la sécurité et l'efficacité du rippage, le réservoir de carburant présente une forme spéciale qui permet à l'opérateur de bien voir le point de rippage et l'arrière du bouteur.



Commandes haute technologie



Direction hydrostatique

La direction hydrostatique (HSS) permet des réactions rapides et des virages plus précis. Les deux chenilles sont alimentées en continu, pour des rotations fluides sans interruption et un boutage puissant et productif – même sur des sols meubles ou en pente.

Fonction de présélection de vitesse

Pour réduire la fréquence des changements de vitesses et rehausser le confort des manœuvres, l'engin est pourvu en standard d'un mode de présélection des vitesses. L'opérateur peut choisir une combinaison de vitesses avant/arrière via le présélecteur UP/DOWN (HAUT/BAS) sur le levier de direction. Il suffit ensuite de sélectionner le déplacement avant ou arrière pour enclencher les vitesses appropriées.

Facilité et précision

Le système ergonomique PCCS (Palm Command Control System) est le gage d'un maniement efficace et confortable de l'engin. Les nouveaux leviers de commande sont contrôlés du bout des doigts et conçus pour une opération précise et sans fatigue. Lors d'une marche arrière sur des roches ou d'autres terrains accidentés, la vitesse de déplacement peut être réduite via la fonction «Slow Reverse» (ralenti marche arrière) afin d'accroître la qualité de conduite ainsi que de réduire les vibrations et la consommation de carburant.

Modes de travail sélectionnables

L'opérateur a le choix entre les modes de travail «Puissance» pour une puissance maximale et «Économique» pour économiser l'énergie. En synergie avec le mode automatique et manuel, ils permettent d'optimiser la configuration pour le travail en cours.



Système ergonomique PCCS (Palm Command Control System)



Levier de contrôle de la lame avec contrôle automatique de l'angle d'attaque et nouveau levier de contrôle du ripper avec relevage automatique du ripper



Système de caméra vue arrière complètement intégré



Coûts d'exploitation moins élevés

L'équipement informatique Komatsu contribue à la réduction des coûts d'exploitation en aidant à gérer les activités de manière confortable et efficace. Il améliore le niveau de satisfaction des clients et la compétitivité de nos produits.

Moniteur large

Le moniteur large est facile à personnaliser, offre une sélection de 26 langues et présente des commutateurs et touches multifonctions simples et pratiques pour un accès instantané à de nombreuses fonctionnalités et données opérationnelles. Une jauge du niveau du liquide AdBlue® et maintenant intégrée dans l'écran principal.

Interface révolutionnaire

Les informations utiles sont plus que jamais faciles à trouver et à comprendre grâce à l'interface moniteur améliorée. L'écran principal peut être optimisé simplement aux préférences de l'opérateur juste en pressant un bouton.



En un clin d'œil: historique de l'opération



Toutes les informations en un clin d'œil

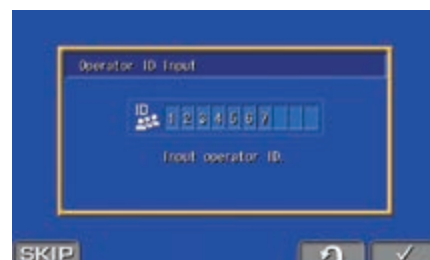

Fonction d'identification de l'opérateur

KOMTRAX

Une solution pour une productivité supérieure

KOMTRAX utilise la dernière technologie de contrôle sans fil. Compatible avec des ordinateurs personnels, smartphones ou tablettes, il fournit des données pertinentes et rentables sur un parc et les équipements, ainsi qu'une mine d'informations pour optimiser leurs performances. En créant un réseau de support étroitement intégré, il permet une maintenance proactive et préventive, pour une gestion plus efficace des activités.



Connaissances

Vous obtenez des réponses rapides à vos questions essentielles et critiques sur vos engins – ce qu'ils font, quand ils l'ont fait, où ils se situent, comment ils peuvent être utilisés plus efficacement et quand un entretien s'impose. Les données relatives aux performances sont transmises par technologie de communication sans fil (satellite, GPRS ou 3G selon le modèle), de l'engin vers l'ordinateur et le distributeur Komatsu local – qui sera rapidement disponible pour une analyse et un feed-back d'expert.

Une multitude de possibilités

Les informations détaillées que KOMTRAX permet de consulter 24 heures sur 24 et 7 jours sur 7 donnent une multitude de possibilités pour prendre de meilleures décisions quotidiennes, voire stratégiques à long terme – sans frais supplémentaires. Il permet d'anticiper les problèmes, personnaliser les programmes d'entretiens, réduire les temps d'arrêt et maintenir les engins là où ils doivent être: au travail, sur le chantier.

Commodité

KOMTRAX aide à gérer confortablement votre parc d'engins sur le Web, où que vous soyez. Les données sont analysées et organisées avec pertinence, pour une visualisation aisée et intuitive sur des cartes, listes, graphiques et diagrammes. Ainsi, on peut anticiper un entretien éventuel, un besoin de pièces, ou remédier à un problème avant l'arrivée de techniciens Komatsu sur site.



Maintenance aisée



Komatsu CARE™

Komatsu CARE™ est un programme de maintenance inclus dans votre nouvel engin Komatsu. Il couvre l'entretien périodique réalisé par des techniciens formés par Komatsu, avec des pièces Komatsu d'origine. Selon le moteur de votre machine, ce programme prévoit également sous certaines conditions la couverture étendue du filtre à particules diesel Komatsu (KDPF) ou du catalyseur d'oxydation diesel Komatsu (KDOC), ainsi que de la réduction catalytique sélective (SCR). Contactez votre distributeur local Komatsu pour les termes et les conditions.

Ventilateur de refroidissement réversible

Le radiateur se nettoie aisément à l'aide du ventilateur de refroidissement réversible à commande hydraulique via une simple touche du moniteur. Ce nettoyage réduit la consommation de carburant et accroît les performances globales de l'engin.



Points d'entretien centralisés

Komatsu a conçu le D155AX-8 avec des points d'entretien placés dans des endroits facilement accessibles afin de faciliter les entretiens et inspections nécessaires et de les rendre plus rapides.

Conception modulaire de la chaîne cinématique

Les composants de la chaîne cinématique sont assemblés de manière modulaire étanche afin de permettre un montage et un démontage sans perte d'huile et d'éviter toute infiltration de poussière. L'entretien est plus aisé et facile.



Système de contrôle auto-diagnostic

Le moniteur multifonctions affiche l'âge horaire, le régime moteur, les niveaux de carburant et la température du liquide de refroidissement en temps réel. Il fournit aussi à l'opérateur les informations relatives à l'entretien comme le remplacement d'un filtre à huile quand cela est nécessaire ou les codes d'anomalies éventuelles; et aux techniciens les informations détaillées sans avoir besoin d'appareil externe supplémentaire.



Résistant et fiable

Conception robuste

La structure en coque extrêmement rigide du châssis principal optimise la durabilité et réduit la concentration des contraintes dans les zones critiques. Le train de chenilles à large section transversale utilise un arbre de pivotement pour une fiabilité accrue. Toutes les conduites hydrauliques sont abritées par des protections robustes et intégrées dans les structures afin d'éviter tout endommagement.

Système de train de roulement à bogies en K

Le train de chaînes à bogies en K est doté de systèmes de bogies à montage flexible qui augmentent le déplacement vertical du galet de chenille. Pas moins de 7 galets pour soutenir et guider la chenille sur tous types de terrain, pour un déplacement bien plus fluide et une longévité accrue du châssis.

Circuit électrique de haute fiabilité

La nouvelle génération de bouteurs Komatsu comporte des faisceaux de câbles électriques spécialement renforcés et revêtus d'un matériau thermorésistant qui optimise la résistance mécanique, prolonge la durée de vie et préserve le système des dommages. La fiabilité du circuit électrique du D155AX-8 est encore renforcée par l'utilisation de «connecteurs DT» qui offrent une résistance extrême à la poussière, à la corrosion et à l'humidité, pour un engin toujours opérationnel.

Tuyaux hydrauliques protégés

Komatsu a développé le circuit hydraulique de l'équipement de travail de manière à minimiser les coûts de maintenance. Toutes les conduites hydrauliques sont parfaitement protégées et sont intégrées dans les structures en acier lorsque cela est nécessaire.

Train de chaînes «PLUS» (en option)

Le nouveau train de roulement bas Parallel Link Undercarriage System (PLUS) de Komatsu est d'une solidité extraordinaire, avec une très grande stabilité et d'excellentes performances de nivellement. Ses maillons PLUS, ses nouvelles bagues rotatives ultrafiabiles, sa hauteur de maillons considérable, ses joints de qualité supérieure et ses protections de chenilles redessinées optimisent la durabilité du châssis. L'entretien est aussi facilité grâce au graisseur déporté du châssis oscillant. Les barbotins segmentés sont ajourés, ce qui améliore considérablement l'évacuation des boues et prolonge la durée de vie du train de chaînes PLUS.

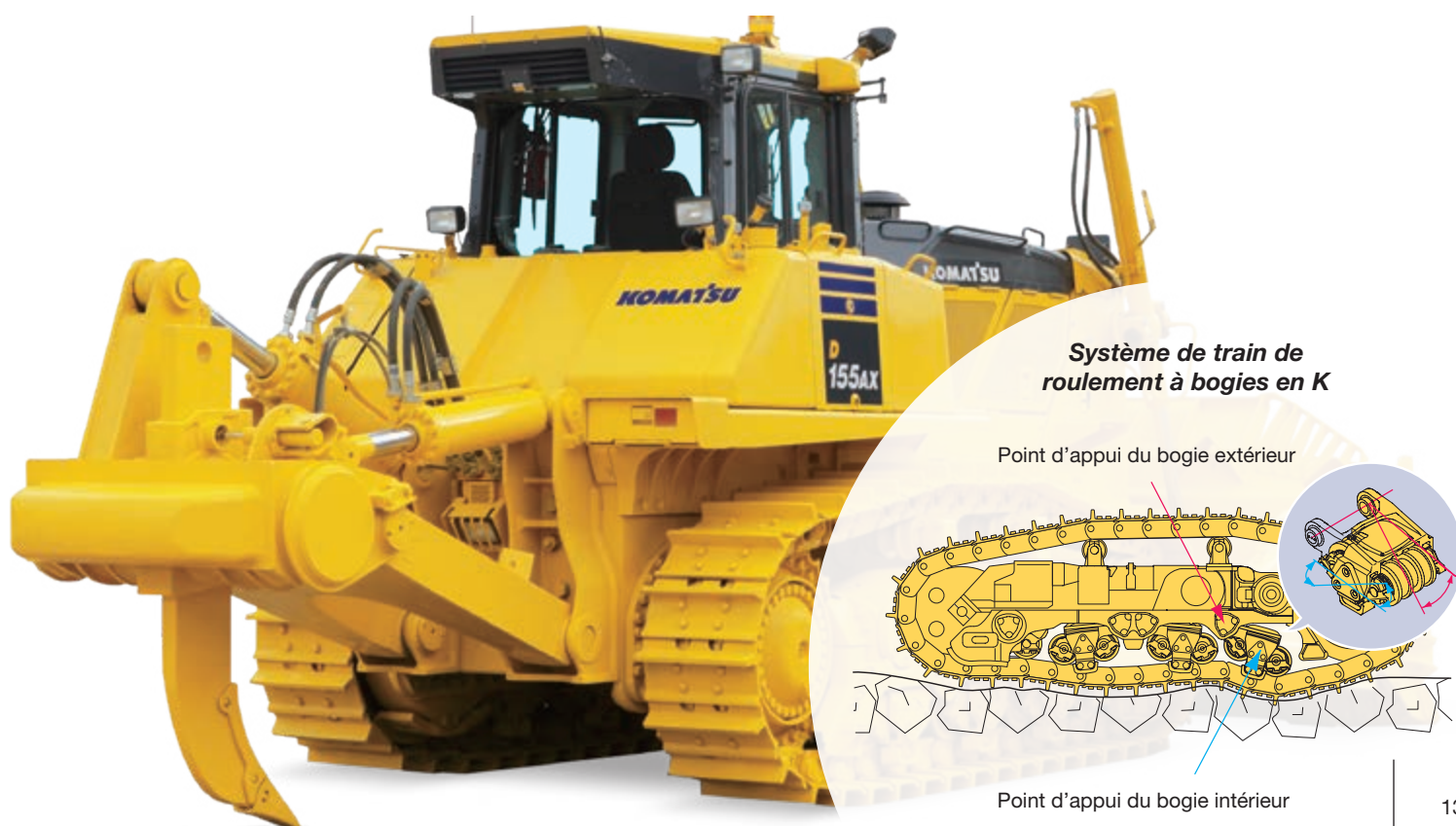

Système de train de roulement à bogies en K

Point d'appui du bogie extérieur

Point d'appui du bogie intérieur

Spécifications

MOTEUR

Modèle	Komatsu SAA6D140E-7
Type	Injection directe «Common Rail», refroidi à eau, 4 temps, à turbocompresseur, refroidi
Puissance du moteur	
régime	1.900 t/mn
ISO 14396	268 kW/364 ch
ISO 9249 (puissance moteur nette)	264 kW/359 ch
Nombre de cylindres	6
Alésage x course	140 x 165 mm
Cylindrée	15,24 l
Type d'entraînement du ventilateur	Hydraulique, réversible
Système de lubrification	
Méthode	Pompe à engrenages, graissage forcé
Filtre	Plein débit
Carburant	Carburant diesel conforme à la norme EN590 Class 2/Grade D. Carburants paraffiniques (HVO, GTL, BTL) conformes à la norme EN 15940:2016

ENVIRONNEMENT

Émissions moteur	Conforme aux normes EU Stage V
Niveaux de bruit	
LwA bruit extérieur	112 dB(A) (2000/14/EC Stage II)
LpA bruit intérieur	80 dB(A) (ISO 6396 test dynamique)
Niveaux de vibration (EN 12096:1997)	
Main/bras	≤ 2,5 m/s ² (incertitude de mesure K = 0,79 m/s ²)
Corps	≤ 0,5 m/s ² (incertitude de mesure K = 0,24 m/s ²)

Contient des gaz à effet de serre fluorés HFC-134a (PRG 1430).
Quantité de gaz 0,9 kg, équivalent de CO₂ 1,29 t

POIDS OPERATIONNEL (CA.)

Avec lame Sigmadozer® renforcée, ripper géant, cabine en acier, ROPS, opérateur, équipement standard, capacité nominale de lubrifiant, de réfrigérant, de carburant.

Poids opérationnel	41.690 kg
--------------------	-----------

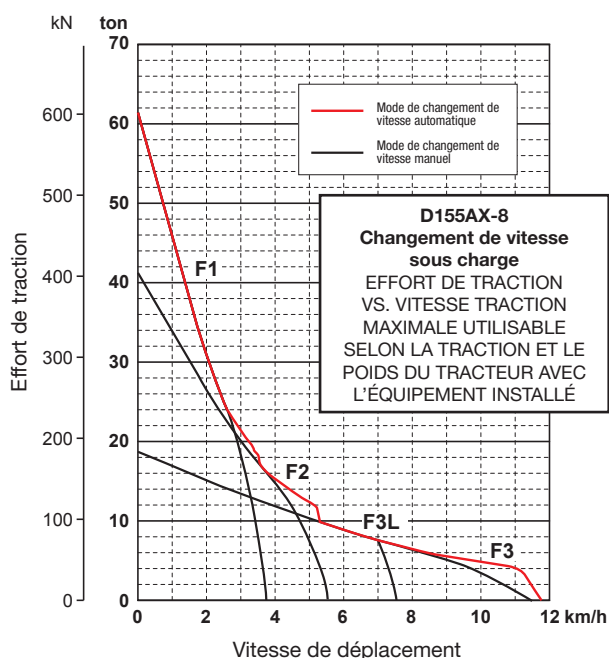

SYSTÈME DE DIRECTION

Type	Direction hydrostatique (HSS)
Commande de direction	Levier PCCS
Freins de service	Freins de direction multi-disques à bain d'huile, actionnés par ressorts, libérés hydrauliquement
Rayon de braquage minimum (contre-rotation) (mesuré d'après les marques des chenilles laissées sur le sol)	
	2,14 m

CHÂSSIS

Suspension	Oscillante avec barre égalisatrice et arbre pivot
Châssis de chenilles	Monocoque, grande section, construction durable
Train de roulement à bogies en K	Les galets lubrifiés sont installés sur le châssis via une série de bogies en K oscillants
Chenilles	Lubrifiées, étanches
Tension de chenilles	À ressort et hydraulique
Nombre de patins (chaque côté)	42
Hauteur crampons (crampon simple)	80 mm
Largeur de patins (standard)	610 mm
Surface de contact au sol (ISO16754)	45.399 cm ²
Pression au sol (ISO 16754)	0,92 kg/cm ²
Galets de roulement (chaque côté)	7
Galets porteurs (chaque côté)	2

VITESSES MAX

	Marche avant	Marche arrière
1st	3,5 km/h	4,3 km/h
2nd	5,6 km/h	6,8 km/h
3ème L	7,5 km/h	9,2 km/h
3rd	11,6 km/h	14,0 km/h

CAPACITÉS DE REMPLISSAGE

Réservoir de carburant	625 l
Radiateur	104 l
Huile moteur	37 l
Amortisseur	1,5 l
Convertisseur de couple, transmission, engrenage conique et direction	90 l
Hydraulique de la lame	95 l
Ripper géant (capacité supplémentaire)	37 l
Ripper multident (capacité supplémentaire)	37 l
Réductions finales (chaque côté)	31 l
Réservoir AdBlue®	59,0 l

RÉDUCTIONS FINALES

Type	Double réduction planétaire
Barbotins	Barbotins segmentés de type boulonnés pour un remplacement aisé

TRANSMISSION TORQFLOW

Type	Komatsu TORQFLOW
Convertisseur de couple	3 éléments, monoétagé, monophasé refroidi par eau, à verrouillage automatique
Transmission	Réduction planétaire, embrayage multidisque à commandes hydrauliques, lubrification forcée

Le levier de verrouillage de changement de vitesses et l'interrupteur de sécurité neutre empêchent tout démarrage accidentel de la machine.

ÉQUIPEMENT DU RIPPER

Ripper multident	
Type	Ripper à inclinaison variable à commande hydraulique
Nombre de dents	3
Poids (y compris unité de commande hydraulique)	3.760 kg
Longueur de flèche	2.320 mm
Levage maximal au-dessus du sol	950 mm
Profondeur maximale d'excavation	900 mm
Ripper géant	
Type	Ripper à inclinaison variable à commande hydraulique
Nombre de dents	1
Poids (y compris unité de commande hydraulique)	2.440 kg
Longueur de flèche	1.400 mm
Levage maximal au-dessus du sol	950 mm
Profondeur maximale d'excavation	1.240 mm

SYSTÈME HYDRAULIQUE

Type	Circuit hydraulique à détection de charge à centre fermé (Closed Load Sensing System, CLSS)
Toutes les soupapes de commande à tiroir sont montées à l'extérieur du réservoir hydraulique.	
Pompe principale	Pompe à débit variable
Débit max. de la pompe de direction	325 l/min
Tarage des soupapes de sécurité	390 kg/cm ²
Débit max. de la pompe de l'équipement	180 l/min
Tarage des soupapes de sécurité	280 kg/cm ²
Fonction des tiroirs de commande	
Levage de lame	Levage, maintien, descente et flottement
Inclinaison de lame	Droite, maintien et gauche
Fonctions du tiroir supplémentaire de commande du ripper	
Levage du ripper	Levage, maintien et descente
Inclinaison du ripper	Augmentation, maintien et diminution
Vérins hydrauliques	À piston, double effet
Nombre de vérins × alésage	
Levage de lame	2 × 110 mm
Inclinaison de lame	2 × 160 mm
Levage du ripper	1 × 180 mm
Inclinaison du ripper	1 × 200 mm

LAMES

	Longueur totale avec lame	Capacité de la lame	Lame longueur × hauteur	Levage max. au-dessus du sol	Descente max. sous sol	Réglage maximale	Poids du montage
Sigmadozer® renforcée double inclinaison	6.300 mm	9,4 m ³	4.060 × 1.880 mm	1.315 mm	680 mm	880 mm	5.900 kg
Lame semi-U renforcée double inclinaison	6.365 mm	9,4 m ³	4.130 × 1.790 mm	1.315 mm	600 mm	880 mm	5.900 kg
Lame en U renforcée double inclinaison	6.785 mm	11,9 m ³	4.260 × 1.790 mm	1.315 mm	600 mm	920 mm	6.170 kg

Les capacités des lames sont basées sur la recommandation J1265.

DIMENSIONS

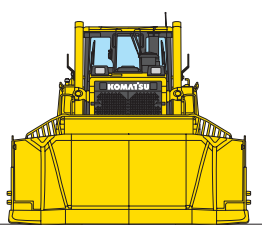
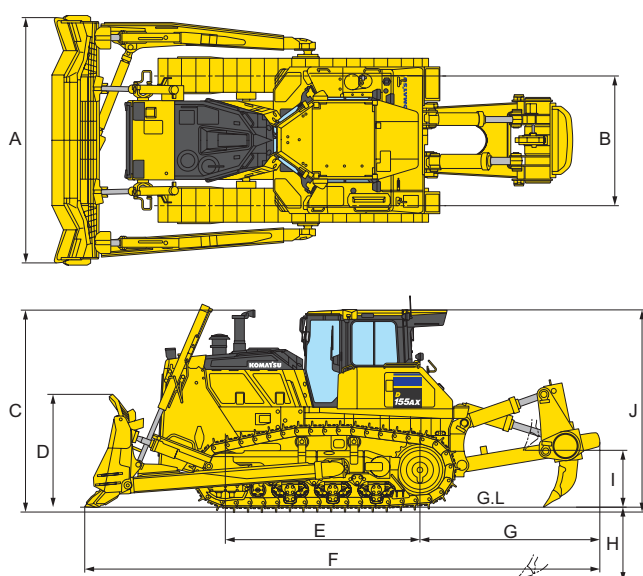

Garde au sol: 500 mm (+hauteur de crampon)

	D155AX-8 Lame Sigmadozer®
A	4.060 mm
B	2.140 mm
C	3.385 mm
D	1.850 mm
E	3.275 mm
F	8.700 mm
G	3.045 mm
H	1.240 mm
I	950 mm
J	3.390 mm

Équipements standards et optionnels

MOTEUR ET PIÈCES CONNEXES

Moteur diesel Komatsu SAA6D140E-7, turbocompressé, injection directe à rampe commune haute pression	●
Conforme à la norme EU Stage V	●
Pré-filtre à carburant (10 microns) et filtre à carburant (2 microns)	●
Tuyau d'admission avec couvercle pare-pluie	●
Démarrateur 24 V/11 kW	●
Alternateur 24 V/140 A	●
Batteries 2 × 12 V/136 Ah	●
Capots latéraux papillons du moteur	●
Ventilateur de refroidissement, hydrostatique avec fonction inversion pour décolmatage	●
Filtre d'entrée du réservoir de carburant	●
Rechauffeur électrique huile moteur et liquide de refroidissement	○
Batteries grande capacité 2 × 12 V/220 Ah	○
Préfiltre à air type cyclone	○

TRAIN DE CHÂÎNES

Patins travaux lourds à simple rainure (610 mm)	●
Maillon travaux lourds, étanche et lubrifié	●
Barbotins segmentés	●
Bogies en K	●
Régulateur hydraulique de la tension des chaînes	●
Patins travaux lourds à simple rainure (560 mm, 660 mm, 710 mm)	○
Protection train de chaîne pleine longueur	○
Train de chaînes HD « PLUS »	○

SYSTÈME HYDRAULIQUE

Circuit hydraulique pour lames de nivelage	●
Commande de lame par levier unique	●
Circuit hydraulique pour ripper	●

SYSTÈME D'ÉCLAIRAGE

2 lampes de travail, arrière	●
4 lampes de cabine, avant et arrière	●
2 phares à l'avant	●
Lampe de travail du ripper	●

CABINE

Siège: chauffant à suspension à air, tissu, inclinable, haut dossier, pivotable	●
Ceinture de sécurité avec voyant	●
Marchepied haut	●
Climatisation automatique	●
Radio	●
Entrée auxiliaire (fiche MP3)	●
Prise alimentation 2 × 12 V (120 W)	●
Prise alimentation 1 × 24 V	●
Blocs support de la cabine souples	●
Essuie-glace avant et arrière	●
Essuie-glace portes	●
Rétroviseur (dans la cabine)	●
Vitre arrière chauffée	●
Pare-soleil (vitre arrière)	●
Porte-gobelets	●
Support pour boîte repas	●

TRANSMISSION ET FREINS

Transmission hydroshift automatique	●
Convertisseur de couple à verrouillage automatique	●
Amortisseur	●
Fonction «quick shift»	●
Direction hydrostatique (HSS)	●
Commande de direction par levier unique (PCCS)	●
Pédale de décélération	●
Pédale de frein	●

ÉQUIPEMENT DE SÉCURITÉ

Cabine en acier, conforme aux normes ISO 3471 et SAE J1040, APR88 ROPS, et ISO 3449 FOPS	●
Alarme de recul	●
Avertisseur sonore	●
Système de caméra vue arrière	●
Coupe-circuit général	●
Verrous, bouchons de filtre et couvercles	●
Extincteur	○
Trousse de premier secours	○
Direction de secours	○

SERVICE ET ENTRETIEN

Filtre à air de type sec, double élément avec indicateur de poussière et évacuateur	●
Séparateur d'eau	●
Moniteur couleur compatible vidéo multi-fonctions avec système de contrôle de gestion de l'équipement (Equipment Management and Monitoring System, EMMS) et guidage pour une meilleure efficacité	●
KOMTRAX – Système de suivi à distance Komatsu (3G)	●
Komatsu CARE™ – Le pack d'entretien complet de votre machine Komatsu	●
Trousse à outils	●
Prédisposition pour le système de remplissage rapide de carburant	●
Support de pistolet à graisse	●

ACCESSOIRES

Crochet de traction avant	●
Barre de traction rigide	●
Contrepoids + crochet de traction	○
Ripper à inclinaison variable multident	○
Ripper à inclinaison variable géant	○

LAMES

Sigmadozzer® renforcée double inclinaison, 9,4 m³	●
Lame semi-U renforcée double inclinaison 9,4 m³	○
Lame en U renforcée double inclinaison 11,9 m³	○

Autres équipements sur demande

- équipements standards
- équipements optionnels

Votre partenaire Komatsu:

KOMATSU

**Komatsu Europe
International N.V.**

Mechelsesteenweg 586
B-1800 VILVOORDE (BELGIUM)
Tel. +32-2-255 24 11
Fax +32-2-252 19 81
www.komatsu.eu

EFRSS20105 02/2021

KOMATSU is a trademark of Komatsu Ltd. Japan.

Toutes les spécifications sont données à titre indicatif et sont susceptibles d'être modifiées à tout moment.
Les illustrations peuvent différer des modèles standards. La version standard et les équipements dépendent du pays de diffusion de ces machines. Printed in Europe.
AdBlue® est une marque déposée de Verband der Automobilindustrie e.V.

D155AX-8